

# *Montageanvisning TRP20*

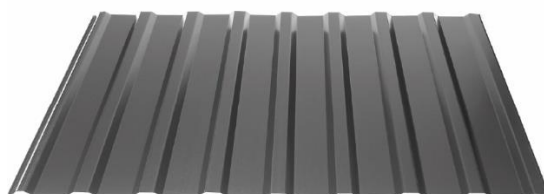

*TRP20* 30-72

*TRP20* 35-35

## Montage av läkt

TRP20 reglas enligt bild nedan. Regelavståndet "A" väljs till c/c 500-600 mm för takplåtstjocklek 0,5 mm.

För större plåttjocklekar kan annat regelavstånd väljas. Lämplig regeldimension väljs beroende på avstånd mellan takstolar, regelavstånd & beroende av snözon, vänligen kontakta Vännäs Plåt för mera information.

Om rännkrok för takavattning är av lång typ (se nästa avsnitt), monteras en extra regel vid takfot enligt bild t.h.

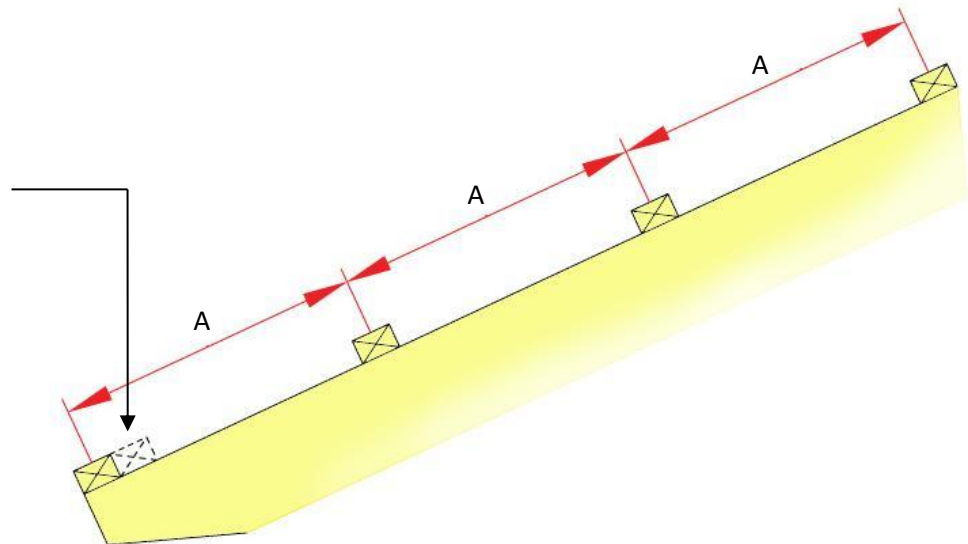

*Regling: Montagefall där Regel monteras på takstol med underlagstak*

## Montering av rännkrok och fotplåt

Innan fotplåten monteras sätts rännkrokar på plats enligt montageanvisning för regnvattensystem. Fotplåt monteras tillfälligt med spik på takfotsläkten. Viktigt är att fotplåtarna följer en rak linje längs takfotssidan, eventuellt kan en lina användas som hjälp.

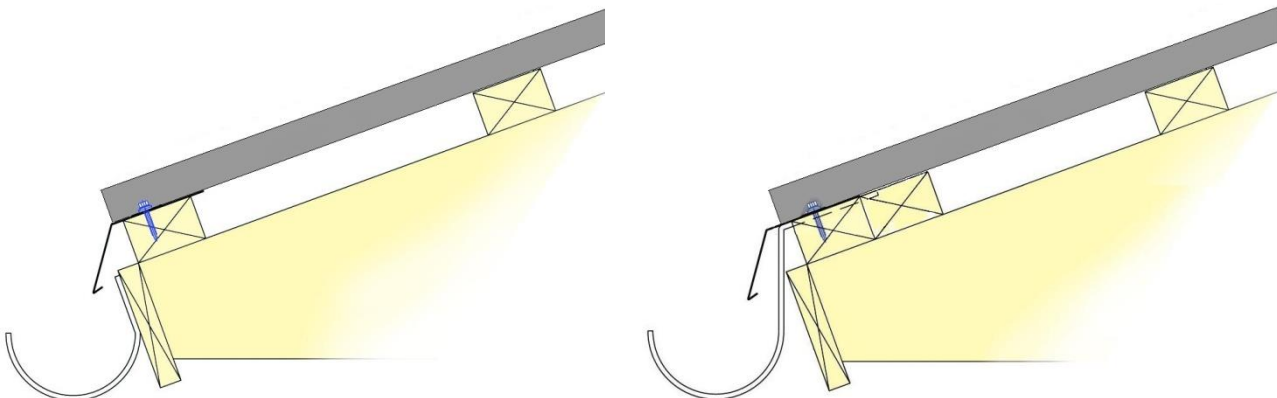

Exempel på olika montage: t.v. kort rännkrok monterad på takfotsbräda (kroken är bockad i samma vinkel som takvinkeln). T.h. lång rännkrok monterad på läktbräda närmast takfoten (kroken är nedfälld i läkt med c/c mått 600mm).

# Läggning av takplåt, skruvning av tak

## 1:a takplåten:

Den första TRP-plåten läggs vid början av den ena gaveln (läggning kan ske från höger eller till vänster) och placeras jämt utmed takfoten/fotplåten. Justera plåten parallell med takfoten och fäst tills vidare den första takplåten med en skruv i den översta resp. den nedersta bärläkten enligt bild nedan.

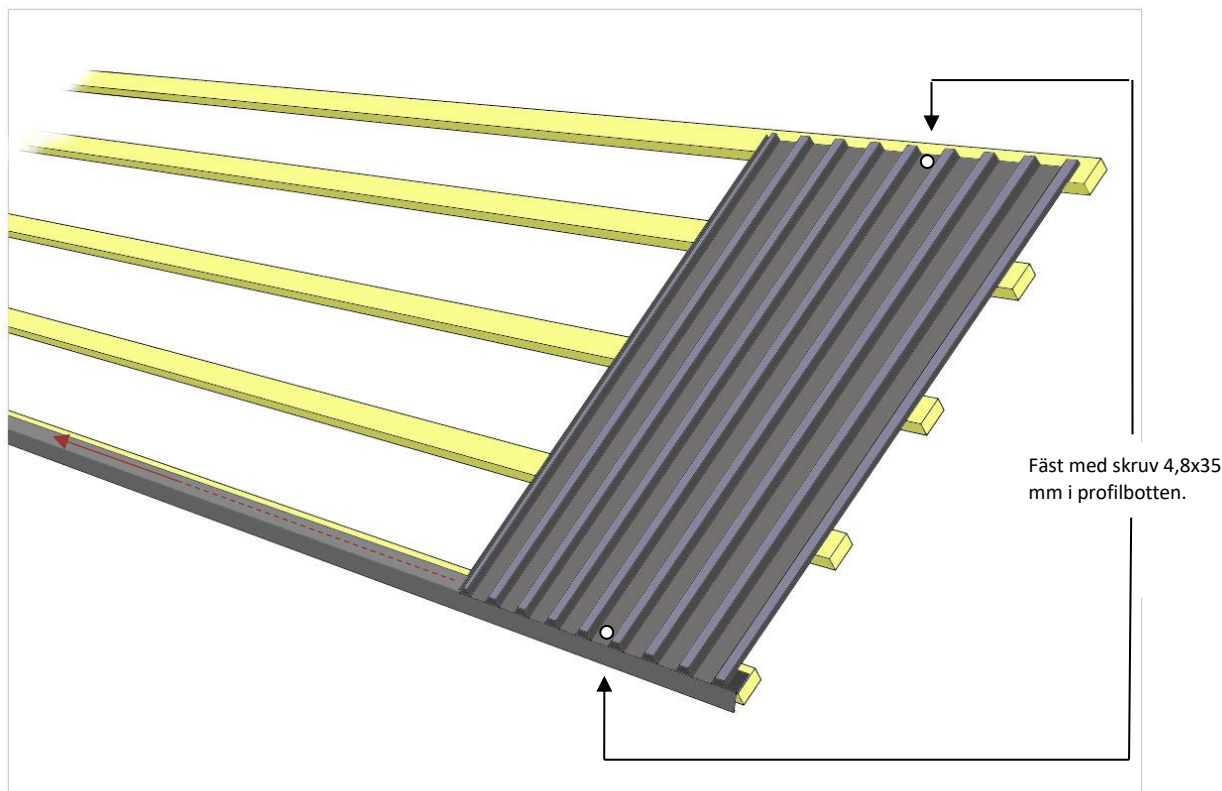

Det är viktigt att takplåtens nederkant vid fortsatt läggning följer takfoten parallellt och i en jämn linje. Lättast är det att under läggningens skede att för varje plåt kontrollera avståndet från nederkant takplåt till bockningslinje för fotplåt [Mått "D" se figur 1] (detta gäller under förutsättning att takfotsplåtar är monterade i rak linje, om så inte är fallet kan man istället spänna upp en lina).

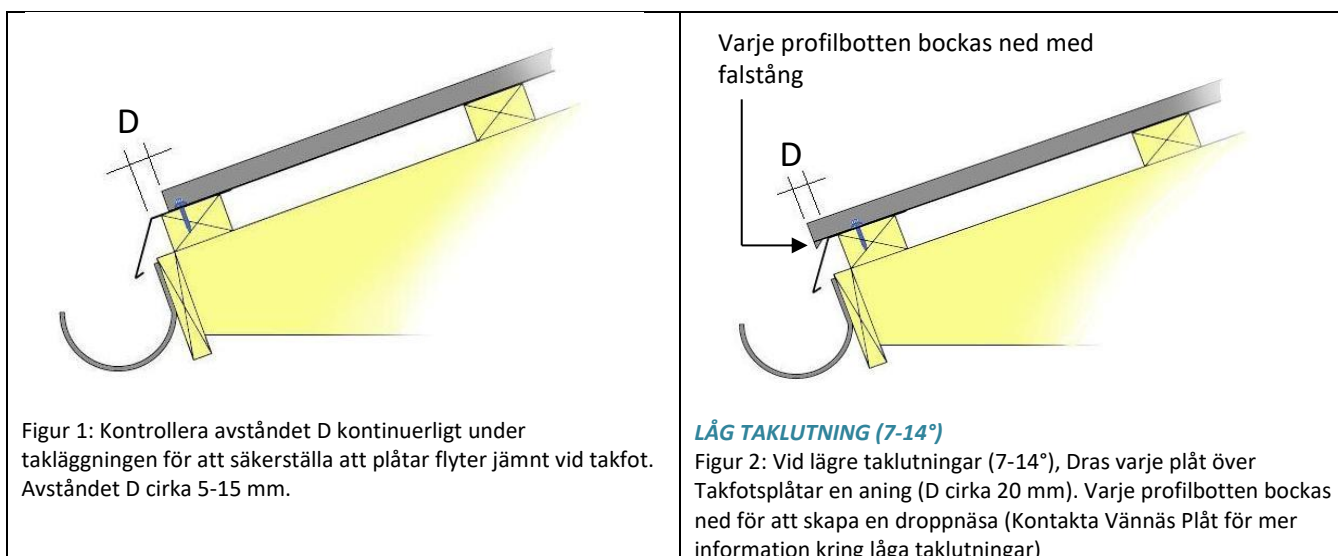

## 2'a takplåten:

Nästa takplåt läggs över föregående plåts skarv-rilla med en våd omlott enligt figur 3. Justera plåten för en snygg skarv och fäst plåten med överlappskruv 4,8x19mm enligt "E" nedan. Överlappskraven skruvas med c/c cirka 500-600mm (eller en skruv vid varje regelrad). Utelämna skruv överst för att ge plats till kommande montage av nockplåt / krönlist.

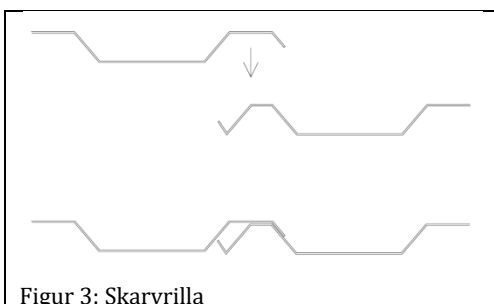
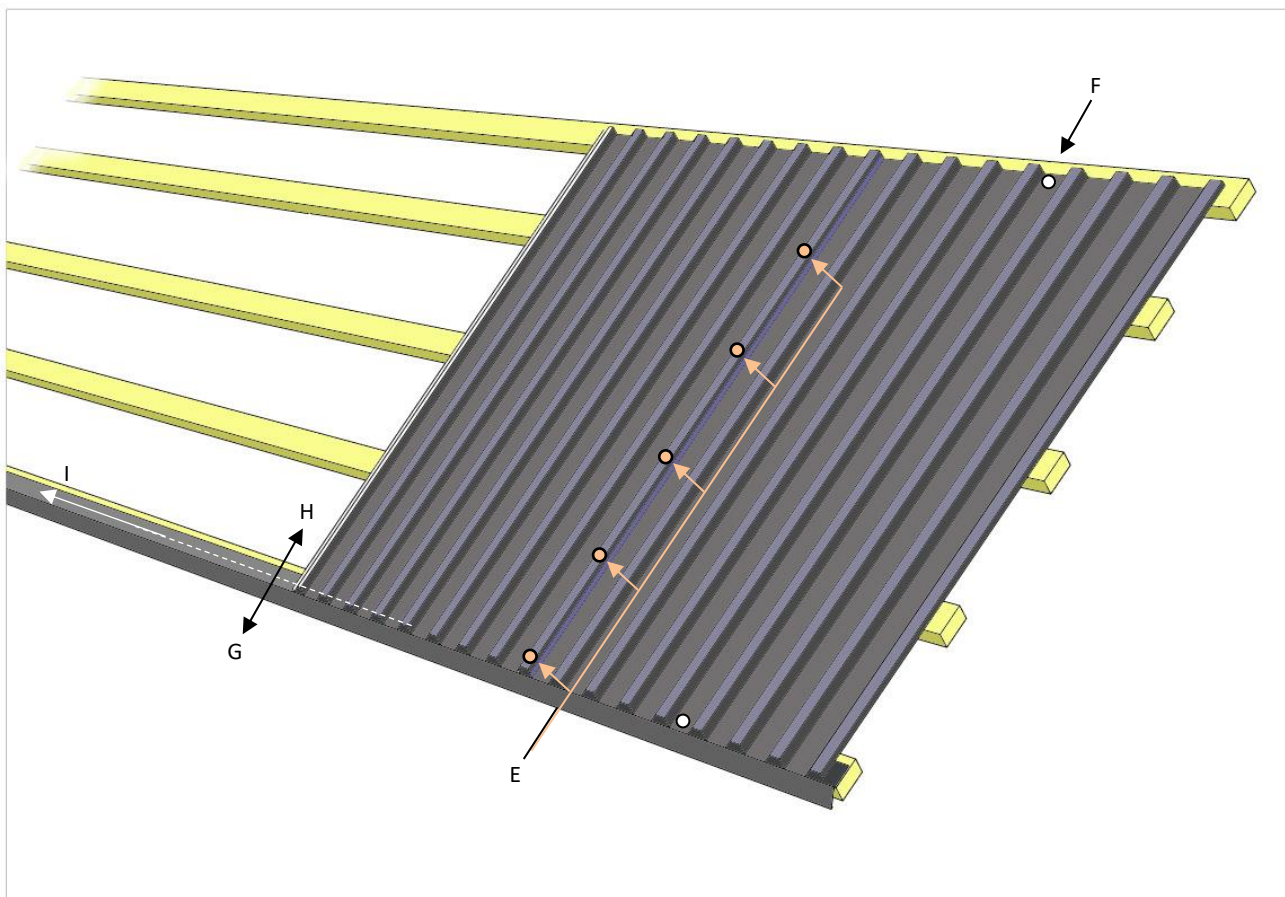

Figur 3: Skarvrilla

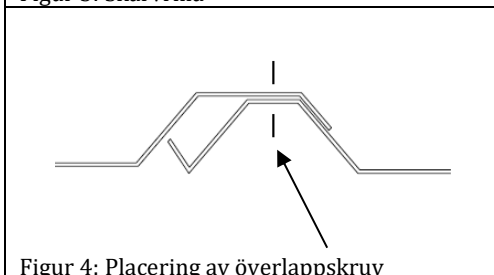

Figur 4: Placering av överlappskruv

Justera vid behov så att takplåtarna löper parallellt mot takfoten. Detta görs genom att tillfälligt lossa skruv enligt "F" ovan, för att sedan vrida plåtarna i riktning "G" eller "H" tills plåtarna följer takfot parallellt.

Nu har ett bra utgångsläge erhållits för att lägga resten av taket, men innan fler plåtar monteras, skruvas befintliga plåtar fast enligt nästa avsnitt.

### **Skruvning av TRP20:**

Vid takläggning skruvas VP20 enligt bild nedan, vit prick motsvarar skruv 4,8x35mm och röd prick överlappskruv 4,8x19mm.

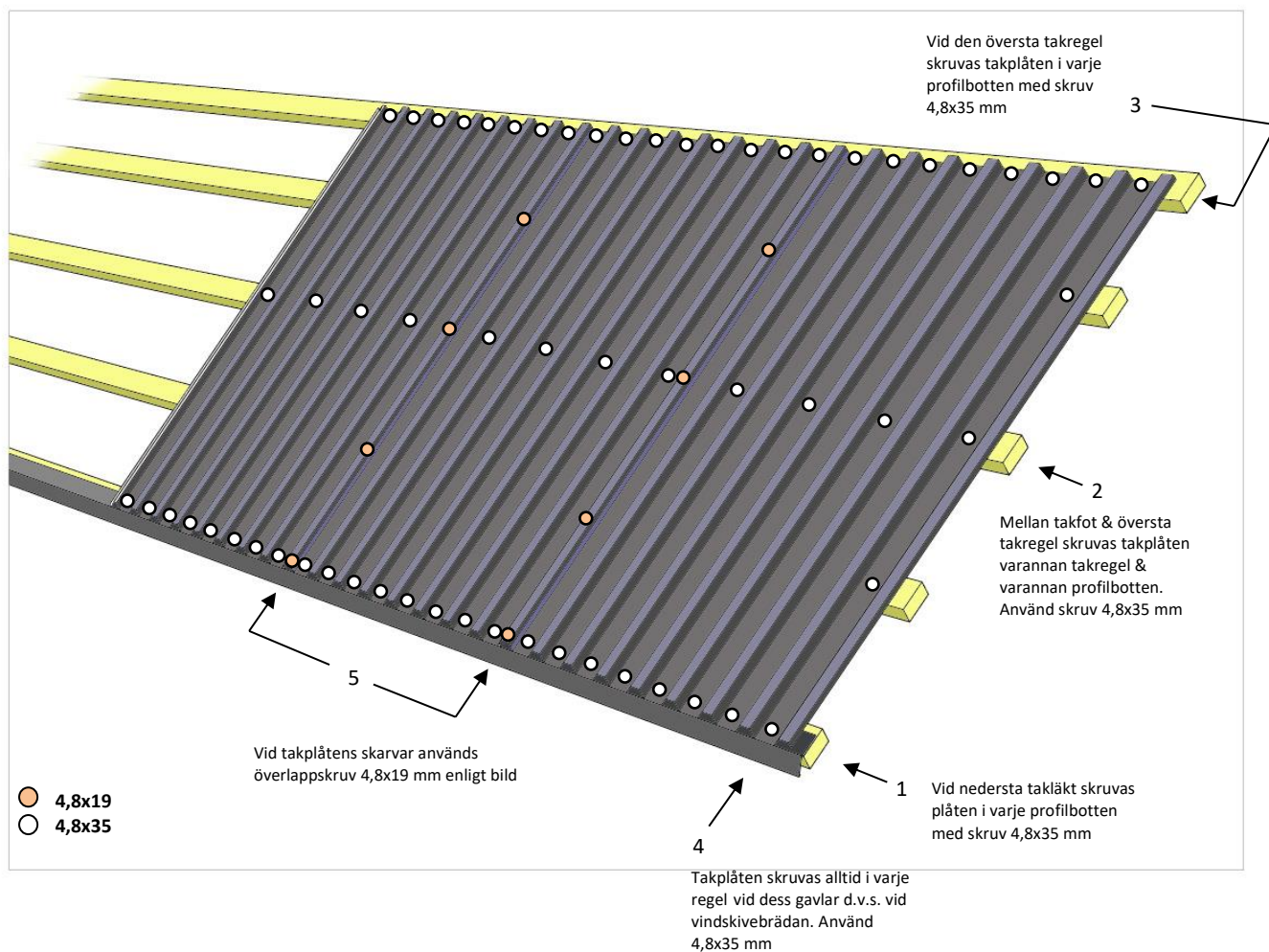

### **Resterande takplåtar:**

Fortsätt att lägga resterande takplåtar tills hela taket är lagt. Kontrollera för varje plåt att takplåten är parallell mot takfot genom att mäta enligt Figur 1. Därefter fästes takplåt enligt föregående avsnitt.

## Vindskivelister

Efter att takplåten är monterad, monteras vindskivelister på vindskivebrädor.

Vindskiveplåtar skarvas genom att klippa bort hörn till underliggande beslag, för att sedan trä in det under vindskivan monterad längre upp på takfallet (se bild nedan).

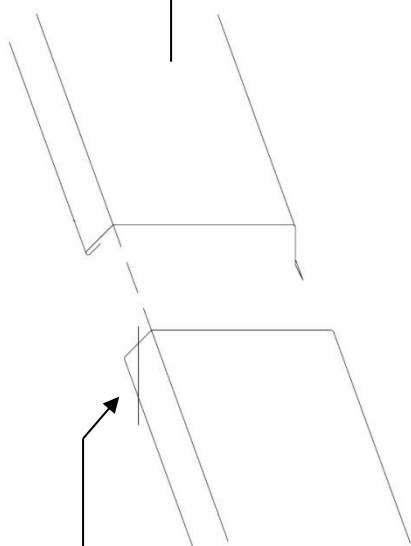
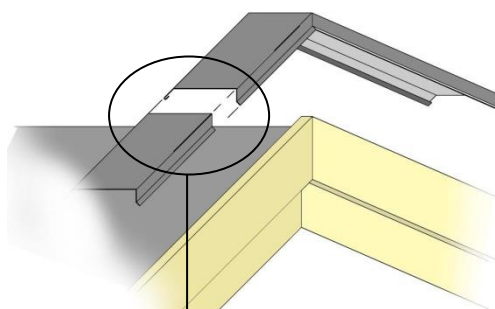

Klipp bort hörn

Figur 5: Skarvning av vindskiveplåt

Vindskivelist fästes med skruv 4,8x35mm med ett c/c mått cirka 400-600 mm

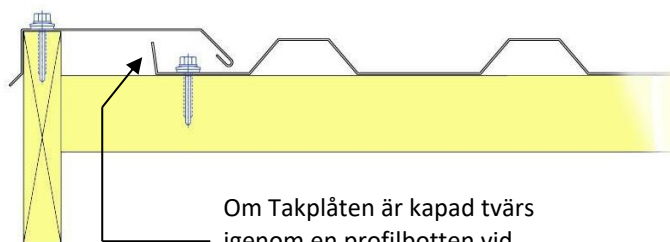
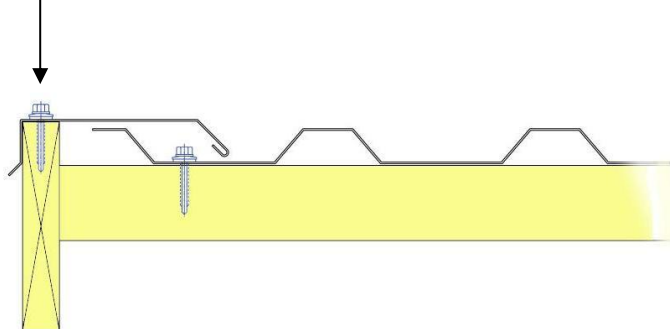

Om Takplåten är kapad tvärs igenom en profilbotten vid gavel, viks ett vattenstopp upp under vindskivelist

Bilder ovan: Tvärsnitt av gavel med vindskiveplåt och takplåt

## Nockplåt

Nockplåt monteras tillsammans med tätband enligt skiss nedan. Nockplåten sätts fast genom att skruva överlapps skruv genom nockplåt, tätband till profiltopp för TRP20-plåt. Nockplåt skruvas i varannan profiltopp för respektive taksida.

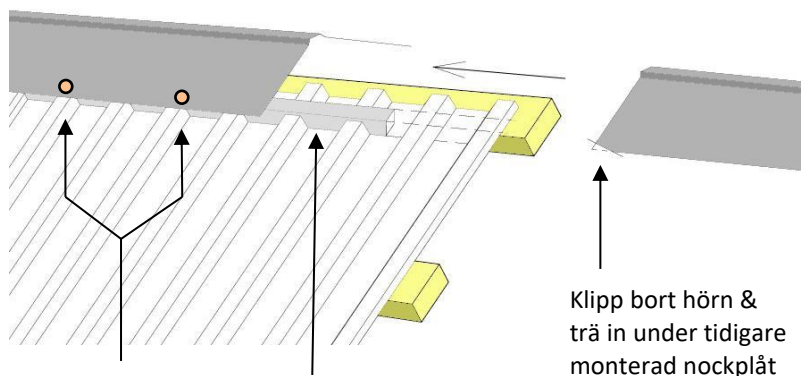

Nockplåt skruvas med överlappsskruv 4,8x19 i varannan profiltopp

Tätband

Klipp bort hörn & trä in under tidigare monterad nockplåt